

ITB-Tore

*„Ihr zuverlässiger Partner
wenn es um Tore geht“*



Rolltore



Die wirtschaftliche Möglichkeit, Toröffnungen zu verschließen

Ausgereifte Technik garantiert problemlose und zuverlässige Torbewegungen

Beratung · Fertigung · Montage alles aus einer Hand

Sicherheitsüberprüfung · Wartung Service aller Systeme

Die kostengünstige Möglichkeit, Toröffnungen in fast allen Größen zu schließen. Für jeden Bedarfsfall stehen mehrere Profile zur Verfügung. Das Rolltor wird hinter dem Sturz durch einen robusten Elektroantrieb auf dem Achsrohr aufgewickelt. Die gesamte Toröffnung steht zur Verfügung, nichts behindert den freien Zugang.

ITB-Rolltore zeichnen sich in Funktion, Konstruktion und Verarbeitung aus und werden allen Anforderungen gerecht. Die Qualität unserer Rolltore ist das Ergebnis unserer technischen Erfahrung.

Sämtliche ITB-Toranlagen sind individuell angepasst und nach baulichen Gegebenheiten gefertigt.

Flexible Auftragsabwicklung, gute Beratung und modernste Bearbeitungsmaschinen garantieren, dass wir Ihr zuverlässiger Partner sind.

Unser Grundsatz ist die ständige Weiterentwicklung und Verbesserung unserer Torsysteme. Aus diesem Grunde behalten wir uns Änderungen, die dem technischen Fortschritt dienen, vor.

ITB-Rolltor in stabiler Ausführung, auf der Halleninnenseite montiert

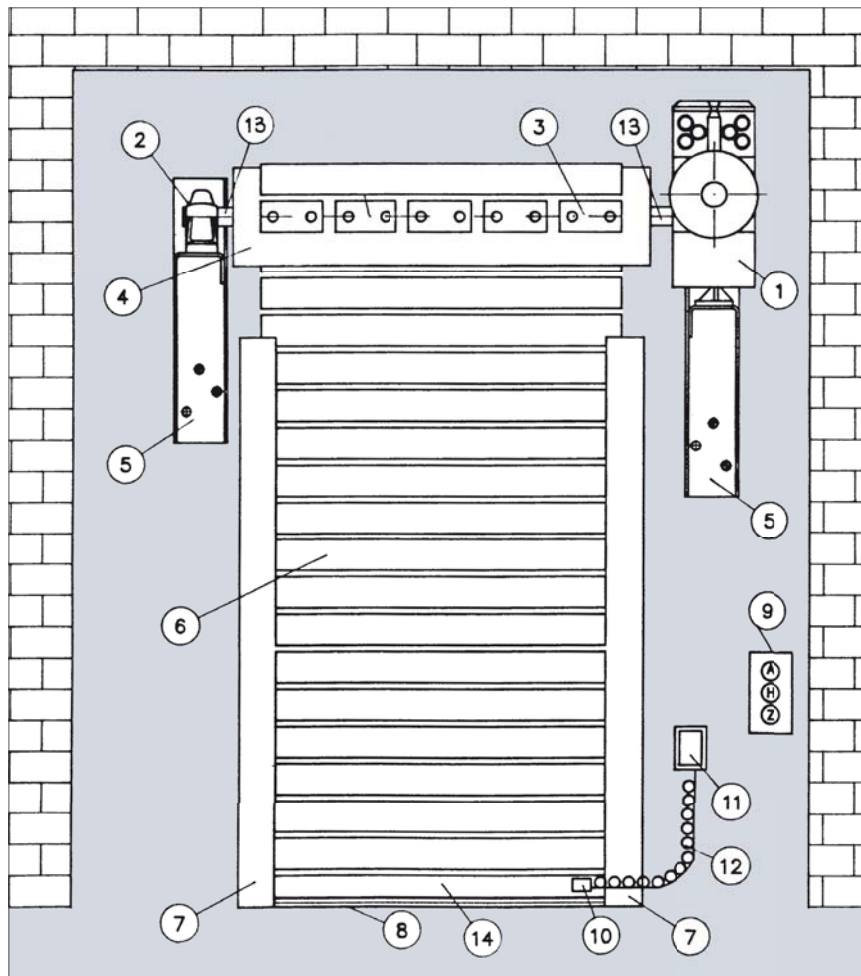

Alle Stahlteile des Rolltores werden mit Grundanstrich oder verzinkt geliefert. Befestigungsteile sind den baulichen Gegebenheiten anzupassen.

- ① Antrieb direkt aufgesteckt mit eingebauter Fangvorrichtung
- ② Stehlager
- ③ Aufhängelamellen
- ④ Achse
- ⑤ Standardkonsole Blech
- ⑥ Rolltorpanzer
- ⑦ Führungsschienen
- ⑧ Gummiprofil 1fach
- ⑨ Dreifachdrucktaster
- ⑩ Druckwellenschalter (Mehrpreis)
- ⑪ Steuereinheit (Mehrpreis)
- ⑫ Spiralkabel (Mehrpreis)
- ⑬ Achsbolzen
- ⑭ Schlusschiene

Zeichnung nicht maßstäblich!

ITB-Rolltor Beschreibung

Rolltor

ITB-Rolltor aus ineinandergeschobenen Lamellen, einwandig bzw. doppelwandig Alu blank, mit seitlichen Kunststoffgleitschuhen arretiert, stabile, doppelwandige Schlusschiene mit eingezogenem Bodenabdichtungsgummi aus EPDM. Führungsschienen mit Kantenschutz, Tiefe der Rolltorbreite entsprechend.

Achsrohr

Durchmesser und Wandungsstärke der Torgröße entsprechend berechnet, Achse mit verschiebbaren Gegenlagern in wartungsfreien Pendelkugellagern eingepasst. Die Ronden der verschiebbaren Gegenlager sind in die Achse eingeschweißt.

Antrieb

Über außenliegendes, selbsthemmendes Schneckenradgetriebe mit Nothandkurbel. Zum Einbau kommen direkt aufgesteckte Antriebe oder bei geringen seitlichen Platzverhältnissen Kettenradantriebe. Motor für Drehstromanschluss 400 Volt. Antrieb mit Steuerung und im Deckel eingebautem Dreifachtaster, vorgerichtet zum Anschluss aller Bedienungs- und Sicherheitseinrichtungen.

Sicherung

Unsere Rolltore sind durch eine zugelassene Absturzsicherung gemäß den derzeitig geltenden Richtlinien gesichert.

Anstrich

Alle nicht verzinkten Stahlteile sind mit Rostschutzfarbe grundiert.

Profilarten

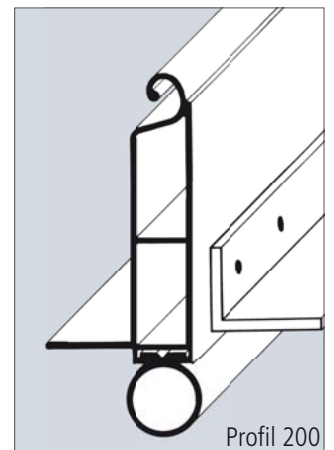
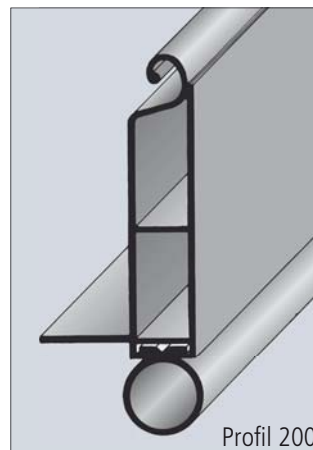
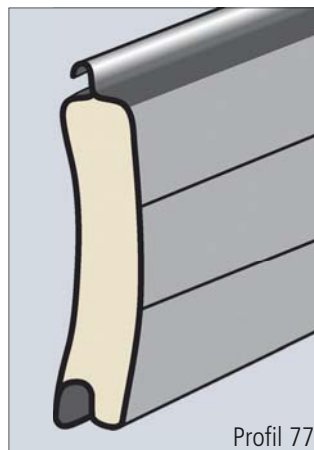
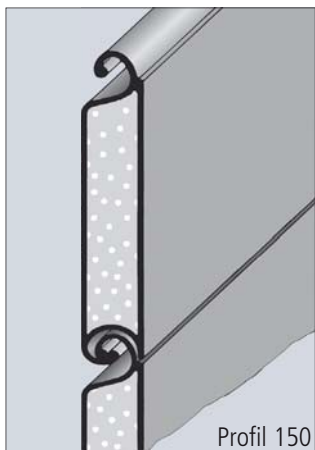
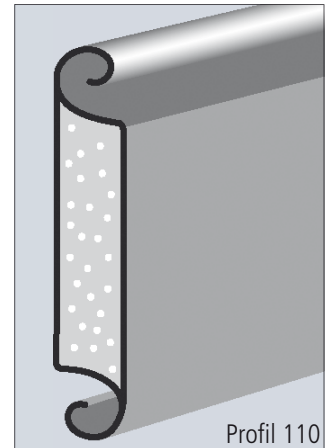
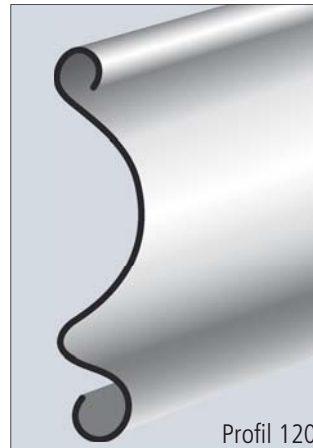
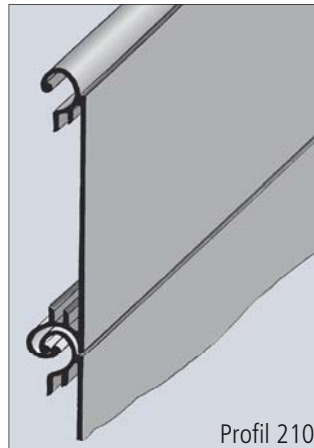
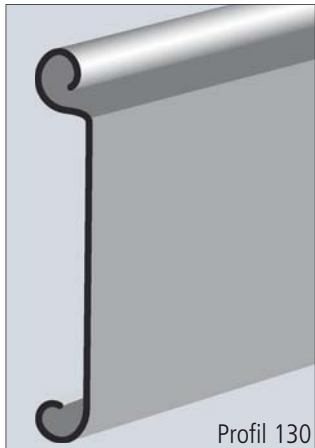

Schlusschiene Profil 200
mit EPDM
Bodenabdichtungsgummi

Schlusschiene Profil 200
mit angenietetem Aluwinkel



Beispiel für
Ausstattungen
der einzelnen Profile
(mit Verglasung.)



Richtwerte Ballendurchmesser

Torhöhe in m	einwandiges Profil Ballendurchmesser bei Achsrohr (mm)		Doppelwandiges Profil Ballendurchmesser bei Achsrohr (mm)	
	159	195	159	195
2,00	240	270	360	360
3,00	320	350	420	420
4,00	360	390	450	470
4,50	390	420	480	490
5,00	400	430	500	510
6,00	430	450	530	550

Blenden

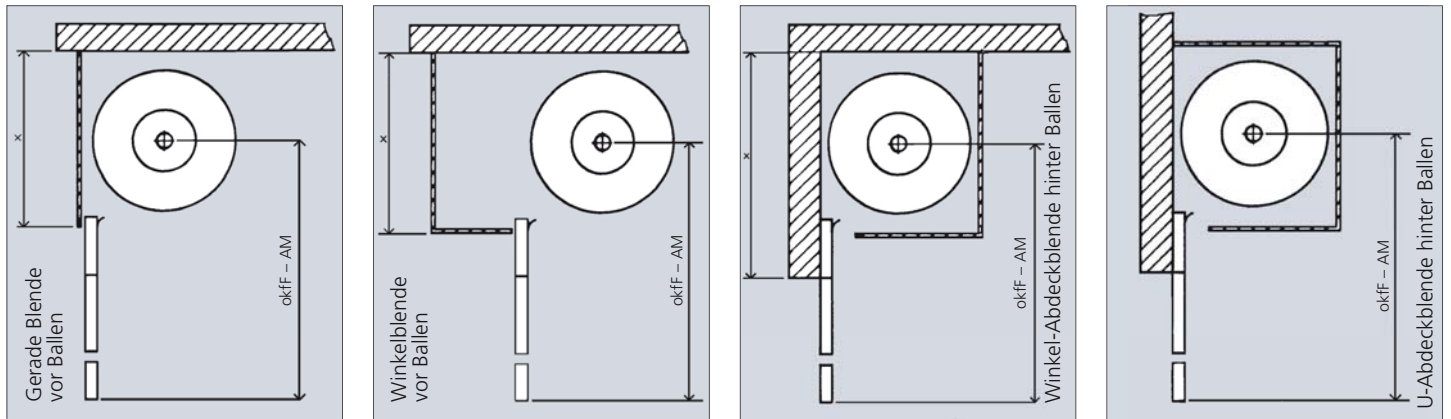

X = Blendenhöhe = Sturzhöhe; Blenden gefertigt aus verzinktem Stahlblech; Außenblende auch mit Rolltorprofilen, ansichtsgleich dem Rolltor gefüllt lieferbar.

Seitenteile – Schlupftüren

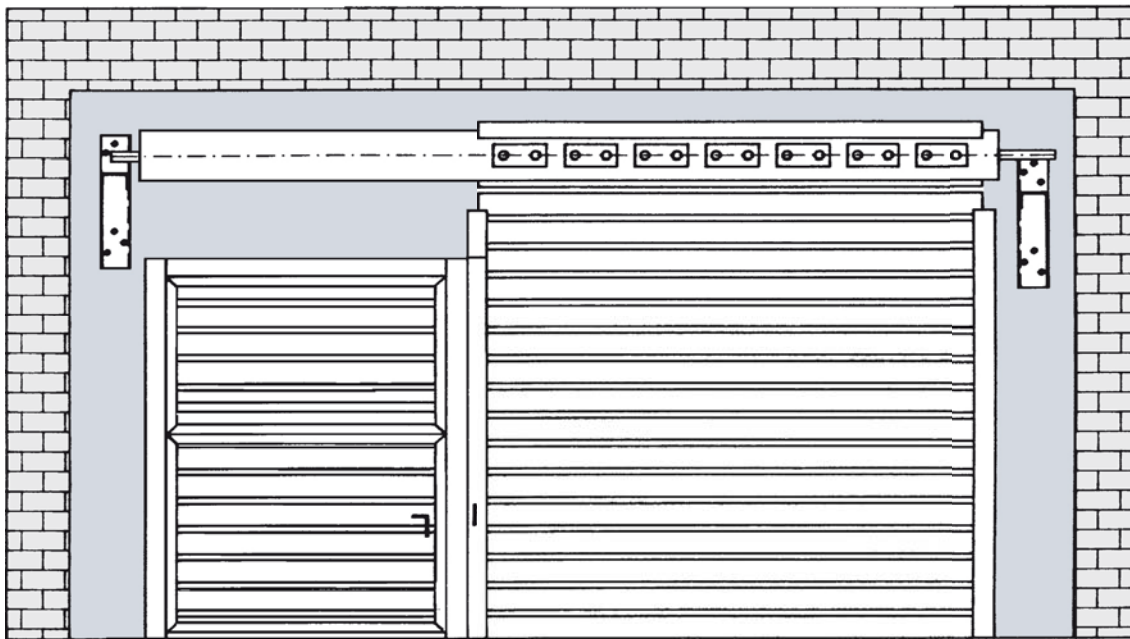

Seitenteile feststehend oder wegklappbar. Gefertigt aus stabilem Vierkantröhrenrahmen, grundiert für bauseitigen Deckanstrich, gegen Mehrpreis verzinkt oder in Aluminium-Ausführung lieferbar. Schlupftüre mit stabilem Einsteckschloss, Drückergarnitur und Rosetten in Alu E6 EV1, vorbereitet für Profilzylinder. Bei wegklappbarem Seitenteil Lieferung einer elektromechanischen Verriegelung zur Sperrung des Elektroantriebes bei geöffnetem Seitenteil.

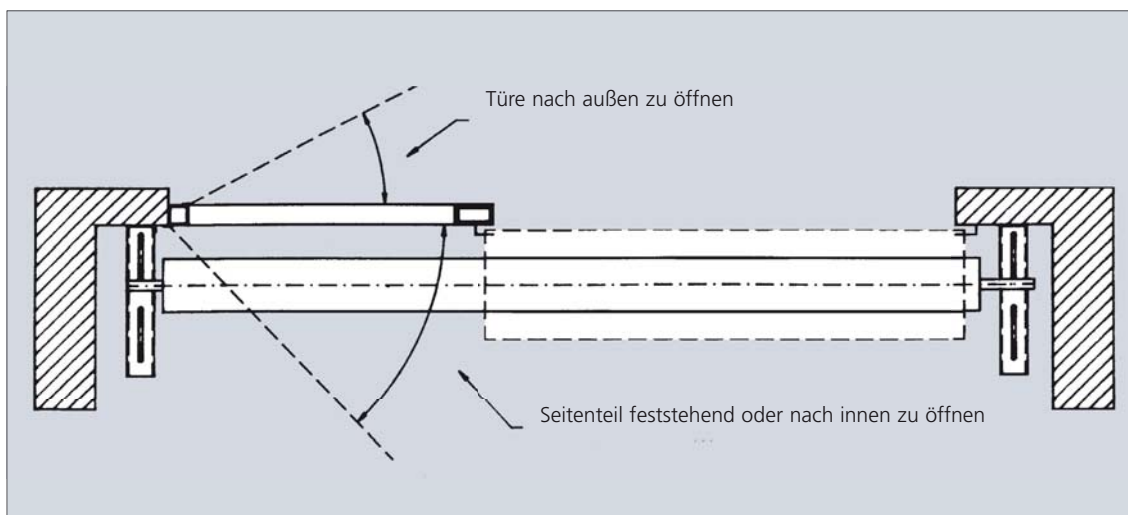

Wichtige Maße

Seitlicher Mindestplatz bei Rolltoren mit direkt aufgestecktem Antrieb

(bei einer lichten Höhe bis ca. 4000 mm)

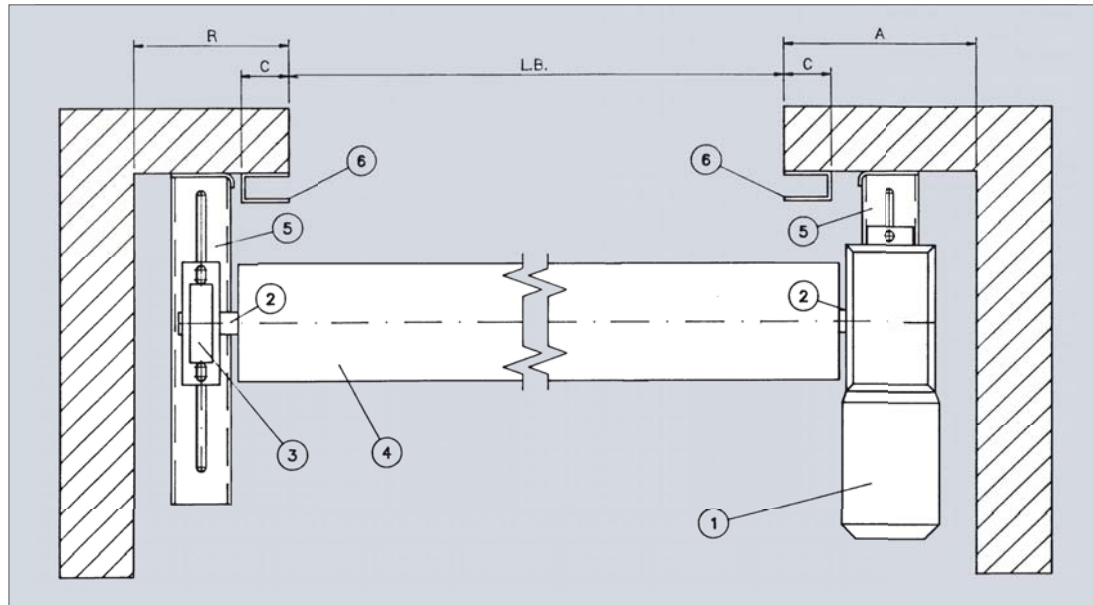

- ① Antrieb direkt aufgesteckt mit eingebauter Fangvorrichtung
- ② Bolzen
- ③ Stehlager
- ④ Achsrohr
- ⑤ Standardkonsole Blech
- ⑥ Führungsschienen

L.B. = Lichte Breite

Maß A Motorseite

Maß B Lagerseite

Maß C Führungsschienenbreite

L.B.	C	A	B
bis 4000	60	250	150
4000-5500	80	280	180
5500-6500	100	300	200

ab 6500 Sturmanker Maße auf Anfrage.

Seitlicher Mindestplatz bei Rolltoren mit Kettenrad-Antrieb

(bei einer lichten Höhe bis ca. 4000 mm)

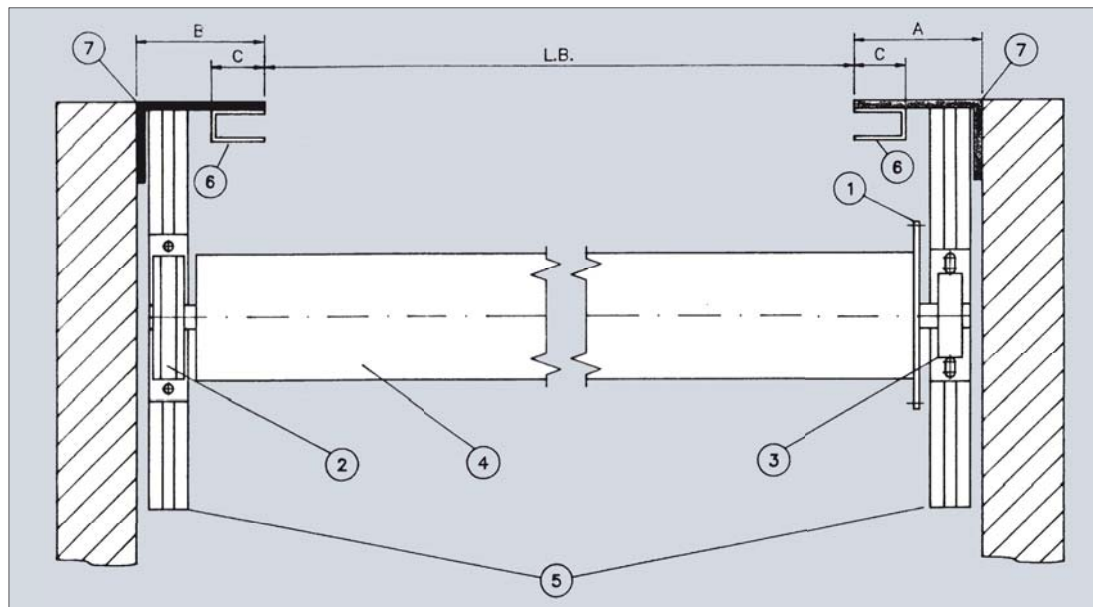

- ① Kettenrad
- ② Abrollsicung
- ③ Stehlager
- ④ Achse
- ⑤ Konsolen
- ⑥ Führungsschienen
- ⑦ Auffütterung

L.B. = Lichte Breite

Maß A Motorseite

Maß B Lagerseite

Maß C Führungsschienenbreite

L.B.	C	A	B
bis 4000	60	160	150
4000-5500	80	200	180
5500-6500	100	220	200

ab 6500 Sturmanker Maße auf Anfrage; Kettenradantrieb wird je nach Platzverhältnis montiert.

Sturzbedarf

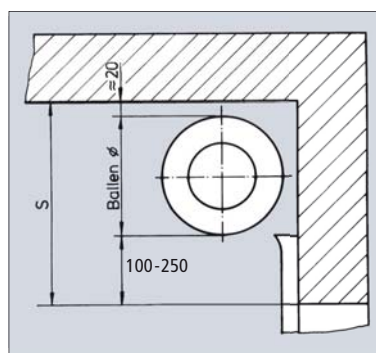

Ideal erforderliche Sturzhöhe S
= Einlauf (≈ 100-250mm) + Ballen ø + 20 mm

(Ballen ø s. S. 3 ø 159 bis ca. 6 m Breite
 ø 195 bis ca. 8 m Breite)

Empfehlung: Je breiter das Tor, umso größer der Einlauf.
Sturzhöhe kann durch Reduzierung des Einlaufes verringert werden.
(techn. bedingter Durchhang am Sturz wird größer).
Bei Reduzierung der Sturzhöhe auf Minimalmaß wird Abdichtung des techn. bedingten Durchhanges durch Bürstenleisten empfohlen.
Beim Rolltor entsteht im Sturzbereich ein technisch bedingter Durchhang, der durch Bürstenleisten, Negativeinlauf (auf Wunsch) verringert werden kann.

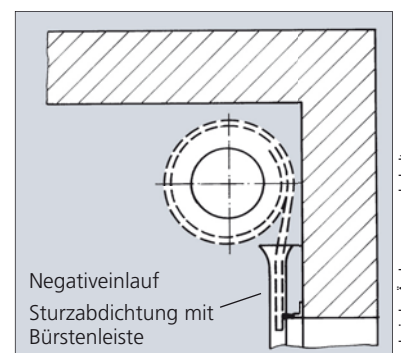

Führungen

Stabile Führungsschienen für die exakte seitliche Führung des Rolltorbehanges.

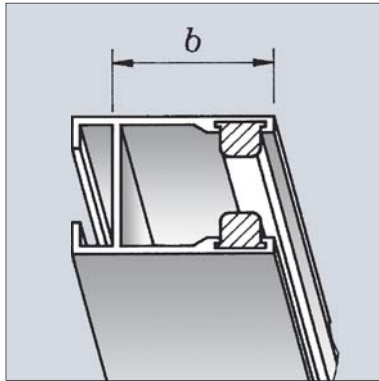

Aluminium-Führungsschiene mit PVC-Kedereinlage 60 oder 80 mm tief (Maß b), mit angepresster C-Schiene zur Befestigung

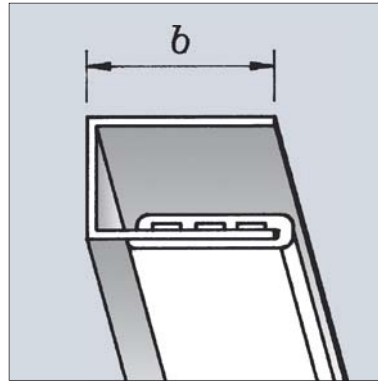

Führungsschiene Stahl verzinkt 60-80 oder 100 mm tief (Maß b) mit Kantenschutzprofil

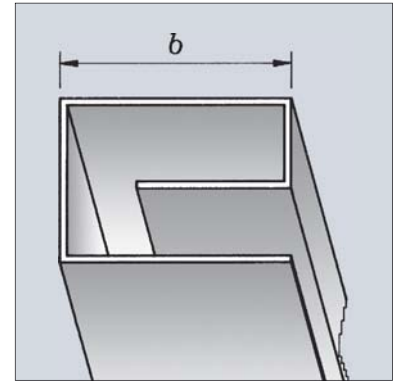

Sturankerführungen aus Stahl Tiefe der Rolltorbreite entsprechend von 80-250 mm

Elektrisches Zubehör

Handsender:

SKX1

Midi

SKX1LC

SKX2LC

SKX3LC

SKX4LC

Mini

SKXJ2

Elektroantriebe, Steuerungen und Zubehörteile sind wichtige Bestandteile des Tores.
Wir liefern ausschließlich Qualitätsantriebe und vervollständigen mit eigens für den rauen Torbetrieb entwickelten Steuerungen und Befehlseinrichtungen.

- Totmann
- Selbsthaltung mit Schließkantensicherung
- Selbsthaltung mit Schließkantensicherung und Funkfernsteuerung

Der Antrieb ist immer mit dem beim Tor installierten Befehlsgerät fertig verdrahtet und wird mit CEE-Stecker geliefert (nach den z.Zt. gültigen Vorschriften als Hauptschalter zugelassen).
Der Anschluss weiterer Signalgeber oder Sicherheitseinrichtungen ist natürlich jederzeit und auch nachträglich möglich.

Sonderausstattung gegen Mehrpreis

- Nothandbetätigung vom Fußboden aus mit Haspelkette
- Unterschienensabschaltung an der Unterkante des Tores in den Bodenabdichtungsgummi eingebaut. Das Tor kommt sofort zum Stillstand, wenn der Torpanzer auf ein Hindernis auftrifft.

Elektrische Zusatzeinrichtungen

- Zugschalter
- Funkfernsteuerung
- Steuerungen
- Lichtschranke
- Warnblinkleuchte
- Schlüsselschalter
- Ampelanlage
- Antrieb 100 % ED
- Einbruchschutz



Ausstattungen – Detail



Torbreite 18 Meter



Gegenlaufrolle

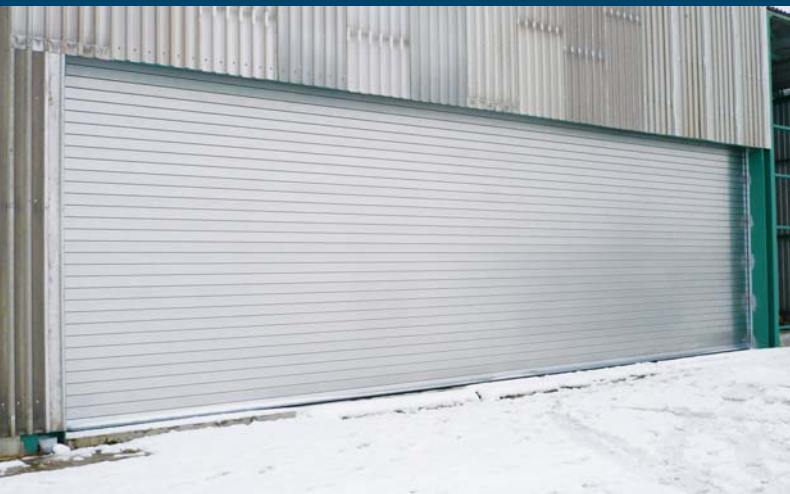

Rolltor mit Lüftungsfunktion



Laderampentore

Rolll Tore

Rolll Tore in der Praxis



Torbau nach Maß – Jedes Tor wird von uns nach Ihren baulichen Gegebenheiten gefertigt.

ITB-Tore

„Ihr zuverlässiger Partner wenn es um Tore geht“

Industriestraße 4 · 86850 FISCHACH
 Tel. 08236-9609-0 · Fax 08236-9609-49
 www.itb-tore.de · e-mail: info@itb-tore.de

Unser Lieferprogramm:

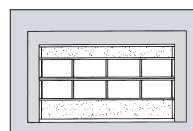

Sectionaltore
Hebefalttore

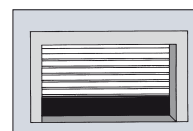

Rolll Tore
Rollgitter

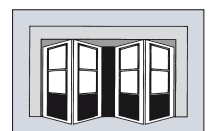

Falttore
Feuerwehrtore

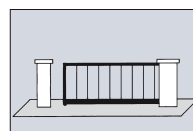

Hofeinfahrtstore
Garagentore

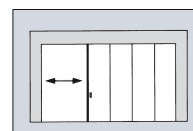

Schiebetore
Brandschutzstore

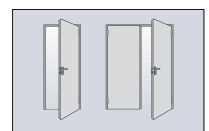

Stahltüren
Sondertüren